

LEÑA



ecologic





Calidez de Vida

GAMALEÑA

Aire Primario

- ES** Se encuentra en la parte inferior de los aparatos. Nuestros equipos permiten regular esta entrada de aire, según se desee más o menos llama, disminuyendo el consumo de leña y obteniendo una combustión más eficiente.
- EN** PRIMARY AIR. It is located at the bottom of the appliances. Our equipment allows you to regulate this air intake, depending on whether you want more or less flame, reducing the consumption of wood and obtaining a more efficient combustion.
- PT** AR PRIMÁRIO. Ele está localizado na parte inferior dos aparelhos. O nosso equipamento permite regular esta entrada de ar, consoante se pretenda mais ou menos chama, reduzindo o consumo de lenha e obtendo uma combustão mais eficiente.
- IT** ARIA PRIMARIA. Si trova nella parte inferiore degli apparecchi. Questo sistema permette di regolare la presa d'aria, a seconda che si desideri più o meno fiamma, riducendo il consumo di legna e ottenendo una combustione più efficiente.
- FR** AIR PRIMAIRE. Il se trouve au bas de l'appareil. Nos équipements vous permettent de régler cette prise d'air, selon que vous voulez plus ou moins de flamme, en réduisant la consommation de bûches pour ainsi obtenir une combustion plus efficace.

Aire Secundario

- ES** Se encuentra en la parte superior de los equipos. Se trata de un aire precalentado que se introduce en la cámara de combustión favoreciendo la limpieza del cristal, disminuyendo las emisiones en el medio ambiente e incrementando el rendimiento del equipo.
- EN** SECONDARY AIR. It is at the top of the appliances. It is a preheated air that is introduced into the combustion chamber favoring the cleaning of the glass, reducing emissions into the environment and increasing the performance of the equipment.
- PT** AR SECUNDÁRIO. Ele está localizado na parte inferior de dois dispositivos. Nossos equipamentos permitem regular esta entrada de ar, de forma que se pretenda mais ou menos chama, reduzindo o consumo de combustível e obtendo um combustível mais eficiente.
- IT** ARIA SECONDARIA. Si trova nella parte superiore degli apparecchi. È un'aria preriscaldata che viene immessa nella camera di combustione favorendo la pulizia del vetro, riducendo le emissioni nell'ambiente e aumentando le prestazioni delle apparecchiature.
- FR** AIR SECONDAIRE. Il se trouve sur le dessus des équipes. Il s'agit d'un air préchauffé qui est introduit dans la chambre de combustion qui favorise le nettoyage du verre, réduit les émissions dans l'environnement et AUGMENTE LES PERFORMANCES DE L'ÉQUIPEMENT.

Cristal Limpio

- ES** En la parte interna del cristal, una cortina de aire evita que los humos de la combustión entren en contacto con el cristal, garantizando por un largo período de tiempo la visión de la llama y una mejor combustión. También contribuimos a reducir las emisiones y el consumo de combustible.
- EN** CLEAN GLASS. A curtain of air inside the glass prevents the combustion fumes from coming into contact with the glass, thereby guaranteeing a view of the flames and improved combustion for a long period of time. This also helps reduce emissions and fuel consumption.
- PT** VIDRO LIMPO. Na parte interna do vidro, uma cortina de ar evita que os fumos da combustão entrem em contacto com o vidro, garantindo por um longo período de tempo a visão das chamas e uma melhor combustão. Também se contribui para a redução das emissões e do consumo de combustível.
- IT** VETRO PULITO. Una barriera di aria iniettata nella parte interna del vetro evita ai fumi della combustione di entrare in contatto con il cristallo, garantendo una prolungata visione della fiamma e una migliore combustione, dovuta all'apporto di aria preriscaldata nella camera di combustione, base emissioni e minor consumo di combustibile.
- FR** VERRE PROPRE. Au niveau de la partie interne de la vitre, un rideau d'air évite que les fumées de la combustion entrent en contact avec la vitre, ce qui permet de voir la flamme longtemps et une meilleure combustion. Nous contribuons aussi à réduire les émissions et la consommation de combustible.

Doble Combustión

- ES** Se lleva a cabo mediante una inyección de aire precalentado a una altura determinada, reaccionando con los gases inquemados que se desprenden de la combustión. Esto favorece a un mayor rendimiento, un menor consumo de combustible y una reducción de las emisiones al medio ambiente.
- EN** DOUBLE COMBUSTION. It is carried out by an injection of preheated air at a certain height, reacting with the unburned gases that are released from combustion. This favors higher performance, lower fuel consumption and reduced emissions to the environment.
- PT** COMBUSTÃO DUPLA. É realizado por uma injeção de ar pré-aquecido a uma certa altura, reagindo com os gases não queimados que são liberados da combustão. Isso favorece maior desempenho, menor consumo de combustível e emissões reduzidas para o meio ambiente.
- IT** DOPPIA COMBUSTIONE. Viene effettuato mediante iniezione di aria preriscaldata ad una certa altezza, reagendo con i gas incombusti che si liberano dalla combustione. Ciò favorisce prestazioni più elevate, minori consumi di carburante e minori emissioni nell'ambiente.
- FR** DOUBLE COMBUSTION. Elle se fait au moyen d'une injection d'air préchauffé à une certaine hauteur, réagissant avec les gaz non brûlés qui sont libérés de la combustion. Cela permet des performances plus élevées, une consommation de carburant plus faible et des émissions réduites dans l'environnement.

Triple Combustión

- ES** Sistema con el que se produce una tercera combustión de los gases inquemados en la primera y segunda combustión, incrementando el rendimiento, reduciendo el consumo de combustible y disminuyendo radicalmente las emisiones en el medio ambiente.
- EN** TRIPLE COMBUSTION. System that produces a third combustion of the unburned gases in the first and second combustion, increasing performance, reducing fuel consumption and radically reducing emissions into the environment.
- PT** COMBUSTÃO TRIPLA. Sistema com o qual uma terceira combustão dos gases não queimados é produzida na primeira e na segunda combustão, aumentando o desempenho, reduzindo o consumo de combustível e reduzindo radicalmente as emissões para o meio ambiente.
- IT** TRIPLA COMBUSTIONE. Sistema con il quale si produce una terza combustione dei gas incombusti nella prima e seconda combustione, aumentando le prestazioni, riducendo i consumi di carburante e riducendo radicalmente le emissioni nell'ambiente.
- FR** TRIPLE COMBUSTION. Système avec lequel se produit une troisième combustion des gaz non brûlés lors de la première et la deuxième combustion, pour augmenter les performances, réduire la consommation de carburant et ainsi baisser radicalement les émissions dans l'environnement.

Regulador de Tiro

- ES** Se encuentra en la parte superior de los aparatos. Los equipos que lo incorporan permiten regular el tiro de la salida de humos, disminuyendo el consumo de leña y aumentando la eficiencia.
- EN** SMOKE DRAFT REGULATOR. It is located on top of the appliances. The equipment that incorporates it allows to regulate the draft of the smoke outlet, reducing the consumption of firewood and increasing efficiency.
- PT** REGULADOR DE TIRO. Ele está localizado na parte superior dos aparelhos. O equipamento que o incorpora permite regular a tiragem da saída de fumos, reduzindo o consumo de lenha e aumentando a eficiência.
- IT** REGOLATORE DI TIRAGIO. Si trova nella parte superiore degli apparati. Dando la possibilità di regolare il tiraggio della canna fumaria, riducendo il consumo della legna e aumentando l'efficienza.
- FR** REGULATEUR DE TIRAGE. Il est situé au-dessus des appareils. L'équipement qui l'intègre permet de réguler le tirage de la sortie de fumée, de réduire la consommation de bois de chauffage et d'augmenter l'efficacité.

Cristal Serigrafiado

- ES** Los aparatos que lo incorporan presentan un diseño más elegante y sofisticado, consiguiendo que la puerta no sea simplemente un componente técnico sino que a su vez sea un elemento decorativo.
- EN** SCREEN PRINTED GLASS. The appliances that incorporate it present a more elegant and sophisticated design, ensuring that the door is not simply a technical component but is also a decorative element.
- PT** VIDRO IMPRESO. Os aparelhos que a incorporam apresentam um design mais elegante e sofisticado, garantindo que a porta não seja apenas um componente técnico, mas também um elemento decorativo.
- IT** CRISTALLO SERIGRAFIATO. I prodotti che lo incorporano hanno un design più elegante e sofisticato, facendo sì che la porta non sia semplicemente un componente tecnico, ma anche un elemento decorativo.
- FR** VERRE IMPRIMÉ. Les appareils qui l'intègrent présentent un design plus élégant et sophistiqué, garantissant que la porte n'est pas simplement un élément technique, mais aussi un élément décoratif.

Vermiculita Blanca

- ES** El color blanco permite una atractiva visión de la llama. Los aparatos que la incorporan tienen la cámara de combustión completamente recubierta de vermiculita (material resistente a las altas temperaturas y al contacto prolongado de la llama). Siendo un material altamente refractario, garantiza una combustión completa disminuyendo las emisiones a la atmósfera gracias a las altas temperaturas que alcanza la cámara de combustión.
- EN** WHITE VERMICULITE. The white color allows an attractive view of the flame. The devices that incorporate it have the combustion chamber completely covered with vermiculite (a material resistant to high temperatures and prolonged contact with the flame). Being a highly refractory material, it guarantees complete combustion, reducing emissions to the atmosphere thanks to the high temperatures that the combustion chamber reaches.
- PT** VERMICULITE BRANCA. A cor branca permite uma visão atrativa da chama. Os aparelhos que o incorporam têm a câmara de combustão totalmente coberta com vermiculita (material resistente a altas temperaturas e contato prolongado com a chama). Por ser um material altamente refratário, garante uma combustão completa, reduzindo as emissões para a atmosfera graças às altas temperaturas que atinge a câmara de combustão.
- IT** VERMICULITE BIANCA. Il colore bianco permette un'attraente visione della fiamma. I dispositivi che lo incorporano hanno la camera di combustione completamente ricoperta di vermiculite (un materiale resistente alle alte temperature e al contatto prolungato con la fiamma). Essendo un materiale altamente refrattario, garantisce una combustione completa, riducendo le emissioni in atmosfera grazie alle alte temperature che permette di raggiungere alla camera di combustione.
- FR** VERMICULITE BLANCHE. La couleur blanche permet une vue attirant de la flamme. Les appareils qui l'intègrent ont la chambre de combustion entièrement recouverte de ce matériau qui est résistant aux températures élevées et au contact prolongé avec la flamme. Étant un matériau hautement réfractaire, il garantit une combustion complète, réduisant les émissions dans l'atmosphère grâce aux températures élevées que la chambre de combustion atteint.

Vermiculita

- ES** Los aparatos que la incorporan tienen la cámara de combustión completamente recubierta de vermiculita (material resistente a las altas temperaturas y al contacto prolongado de la llama). Siendo un material altamente refractario, garantiza una combustión completa disminuyendo las emisiones a la atmósfera gracias a las altas temperaturas que alcanza la cámara de combustión.
- EN** VERMICULITE. The devices that incorporate it have the combustion chamber completely covered with vermiculite (a material resistant to high temperatures and prolonged contact with the flame). Being a highly refractory material, it guarantees complete combustion, reducing emissions to the atmosphere thanks to the high temperatures that the combustion chamber reaches.
- PT** VERMICULITE. Os aparelhos que o incorporam têm a câmara de combustão totalmente coberta com vermiculita (material resistente a altas temperaturas e contato prolongado com a chama). Por ser um material altamente refratário, garante uma combustão completa, reduzindo as emissões para a atmosfera graças às altas temperaturas que atinge a câmara de combustão.
- IT** VERMICULITE. I dispositivi che lo incorporano hanno la camera di combustione completamente ricoperta di vermiculite (un materiale resistente alle alte temperature e al contatto prolungato con la fiamma). Essendo un materiale altamente refrattario, garantisce una combustione completa, riducendo le emissioni in atmosfera grazie alle alte temperature che permette di raggiungere alla camera di combustione.
- FR** VERMICULITE. Les appareils qui l'intègrent ont la chambre de combustion entièrement recouverte de ce matériau qui est résistant aux températures élevées et au contact prolongé avec la flamme. Étant un matériau hautement réfractaire, il garantit une combustion complète, réduisant les émissions dans l'atmosphère grâce aux températures élevées que la chambre de combustion atteint.



Interior de Cerámica Refractaria

- ES** El material refractario que incorporan algunos de nuestros modelos en la cámara de combustión proporciona un toque elegante y luminosidad al hogar. Además, es notoria su capacidad para retener el calor e incrementar el rendimiento durante la combustión.
- EN** REFRACTORY INTERIOR The heat-resistant material featured in the combustion chamber of some of our models provides the home with an elegant and luminous touch. Furthermore, the fact this material retains heat and increases performance during the combustion process is well known.
- PT** INTERIOR EM MATERIAL REFRATÁRIO O material refratário que alguns dos nossos modelos incorporam na câmara de combustão proporciona um toque elegante e luminosidade à casa. Além disso, é notória a sua capacidade de retenção do calor e de aumento do rendimento durante a combustão.
- IT** CAMERA DI COMBUSTIONE IN REFRATTARIO La camera di combustione in refrattario presente in alcuni modelli rende il caminetto più luminoso ed elegante. Inoltre questo materiale accumulando il calore aumenta il rendimento della combustione.
- FR** INTÉRIEUR EN MATÉRIAU RÉFRACTAIRE. Le matériau réfractaire inclus dans certains de nos modèles au niveau de la chambre de combustion donne une touche élégante et une luminosité au foyer. De plus, sa capacité de rétention de la chaleur et d'augmentation du rendement pendant la combustion est notable.



Interior en Fundición

- ES** Los modelos que equipan una cámara de combustión en hierro fundido tienen la gran ventaja de soportar perfectamente las altas temperaturas y retener el calor durante más tiempo, sin sufrir dilataciones ni daños.
- EN** CAST IRON INTERIOR Models equipped with a cast iron combustion chamber have the great advantage of fully withstanding high temperatures and retaining heat for longer without expanding or suffering any damage.
- PT** INTERIOR EM FERRO FUNDIDO. Os modelos que estão dotados de câmara de combustão em ferro fundido têm a grande vantagem de suportarem perfeitamente as altas temperaturas e reterem o calor durante mais tempo, sem sofrerem dilatações nem danos.
- IT** CAMERA DI COMBUSTIONE IN GHISA I modelli dotati di camera di combustione in ghisa hanno il vantaggio di sopportare le alte temperature e accumula il calore per lungo periodo
- FR** INTÉRIEUR EN FONTE Les modèles équipés d'une chambre de combustion en fonte présentent le grand avantage de supporter parfaitement les hautes températures et de retenir la chaleur plus longtemps, sans souffrir de dilatations ou dommages.



Equipo Estanco

- ES** Los equipos estancos no consumen el aire de la estancia en la que se encuentran instalados. Al no saturar el ambiente ni reducir la cantidad de oxígeno en este, permite un mayor confort.
- EN** CLOSED MODEL. Airtight equipment does not consume the air from the room in which it is installed. This ensures greater comfort due to the fact the environment is not saturated and the amount of oxygen in the room is not diminished.
- PT** EQUIPAMENTO ESTANQUE Os equipamentos estanques não consomem o ar do compartimento em que estão instalados. Pelo facto de não saturarem o ambiente nem reduzirem a quantidade de oxigénio neste, permitem um maior conforto.
- IT** MODELLI ERMETICI I modelli ermetici non prelevano l'aria della stanza dove sono installati bensì dall'esterno, questo rende l'ambiente più salutare aumentando il confort.
- FR** ÉQUIPEMENT ÉTANCHE Les équipements étanches ne consomment pas l'air de la pièce dans laquelle ils sont installés. Ne saturant pas l'atmosphère et ne réduisant pas la quantité d'oxygène dans cette pièce, il permet d'avoir un plus grand confort.



Aire Exterior

- ES** Los equipos que cuentan con una entrada de aire exterior permiten que la chimenea trabaje de una forma más eficiente, puesto que se utiliza aire frío con mayor concentración de oxígeno y nitrógeno para la combustión. Ello implica una reducción en el consumo de leña.
- EN** OUTSIDE AIR Equipment featuring an outside air inflow enables the fireplace to work more efficiently, as it uses cold air with a greater concentration of oxygen and nitrogen in the combustion process. This means a reduction in the consumption of wood.
- PT** AR EXTERIOR Os equipamentos que têm uma entrada de ar exterior permitem que a chaminé trabalhe de uma forma mais eficiente, dado que se utiliza ar frio com uma maior concentração de oxigénio e nitrogénio para a combustão. Isso implica uma redução do consumo de lenha.
- IT** ARIA ESTERNA I modelli dotati di entrata di aria esterna risultano molto più efficienti, l'aria fredda ha una maggiore concentrazione di ossigeno e nitrogeno necessari per la combustione. Questo permette un risparmio di legna.
- FR** AIR EXTÉRIEUR Les équipements qui disposent d'une entrée d'air extérieur permettent à la cheminée de travailler d'une manière plus efficace, car on utilise de l'air froid avec une plus grande concentration en oxygène et azote pour la combustion. Cela permet de réduire la consommation de bois de chauffage



Turbina

- ES** A la capacidad calefactora por convección natural de todos nuestros equipos, hay que sumar el efecto de las turbinas de impulsión con las que cuentan algunos de ellos. Especialmente indicados en caso de necesitar una canalización del aire caliente mejorando el confort en habitaciones contiguas.
- EN** TURBINE In addition to the heating process using natural convection, some of our equipment boasts the advantages of impulse turbines. Specifically recommended in the event of the need for channeling hot air, thereby improving comfort in adjoining rooms.
- PT** TURBINA À capacidade de aquecimento por convecção natural de todos os nossos equipamentos, deve-se somar o efeito das turbinas de impulsão que alguns deles têm. Especialmente indicados em caso de necessidade de uma canalização do ar quente, melhorando o conforto em compartimentos contíguos.
- IT** TURBINA Tutti i nostri modelli riscaldano per convezione, in alcuni modelli si può aggiungere il ventilatore per aria calda. Indicato per canalizzare l'aria calda aumentando il confort nei local attigui.
- FR** TURBINE À la capacité de chauffage par convection naturelle de tous de nos équipements, il faut ajouter l'effet des turbines à impulsion dont disposent certains d'entre eux. Spécialement indiqués si l'on a besoin d'une canalisation d'air chaud améliorant le confort dans les pièces contiguës.



Potenciómetro

- ES** Permite activar - desactivar el sistema de aire por turbinas que incorpora el aparato proporcionando al usuario la regulación de la cantidad de flujo de aire deseado.
- EN** POTENTIOMETER. It allows activating - deactivating the turbine air system that the device incorporates, providing the user with the regulation of the desired air flow quantity.
- PT** POTENCIÓMETRO. Permite ativar - desativar o sistema de ar da turbina que o dispositivo incorpora, proporcionando ao usuário a regulagem da quantidade de fluxo de ar desejada.
- IT** POTENZIOMETRO. Permette di attivare - disattivare il sistema d'aria della turbina che il dispositivo incorpora, fornendo all'utente la regolazione della quantità di flusso d'aria desiderata.
- FR** POTENTIOMÈTRE. Il permet d'activer ou désactiver le système d'air de la turbine intégré dans le dispositif, fournissant à l'utilisateur le réglage de la quantité d'air souhaitée.

Canalización

- ES** Sistema que permite llevar aire caliente a través de conductos a otras estancias mediante turbinas muy silenciosas. Esto garantiza un mayor confort y un menor consumo de combustible.
- EN** CANALISATION. Système qui permet d'amener de l'air chaud par des conduits vers d'autres pièces au moyen de turbines très silencieuses. Cela garantit un plus grand confort et une consommation de carburant moindre.
- PT** CANALIZAÇÃO. Sistema que permite levar ar quente através de dutos para outras salas por meio de turbinas muito silenciosas. Isso garante maior conforto e menor consumo de combustível.
- IT** CANALIZZAZIONE. Sistema che permette di portare aria calda attraverso condotti ad altri ambienti mediante turbine molto silenziose. Ciò garantisce un maggiore comfort e un minor consumo di carburante.
- FR** CANALISATION. Système qui permet d'amener de l'air chaud par des conduits vers d'autres pièces au moyen de turbines très silencieuses. Cela garantit un plus grand confort et une consommation de carburant moindre.



Regulable en Altura

- ES** Los modelos que cuentan con patas regulables en altura permiten una perfecta nivelación y asiento del equipo en la superficie en la que se instale, facilitando la labor del instalador y mejorando el ajuste del equipo en el revestimiento.
- EN** ADJUSTABLE HEIGHT Models fitted with adjustable legs ensure the equipment is perfectly level and stable on the surface on which it is installed, thereby facilitating the work of the installer and the adaptation of the equipment to the lining.
- PT** REGULÁVEL EM ALTURA Os modelos que têm pés reguláveis em altura permitem um perfeito nivelamento e assentamento do equipamento na superfície em que seja instalado, facilitando o trabalho do instalador e melhorando o ajuste do equipamento no revestimento.
- IT** REGOLABILI IN ALTEZA I modelli dotati di piedi regolabili in altezza permettono una perfetta livellazione anche su superfici non piane. Facilitano il lavoro di messa in opera e il montaggio del rivestimento
- FR** RÉGLABLE EN HAUTEUR Les modèles disposant de pieds réglables en hauteur permettent un nivellement parfait de l'équipement sur la surface où il est installé, ce qui facilite la tâche de l'installateur et le réglage de l'équipement sur le revêtement.



Fichas técnicas y manuales en www.ferlux.es



GAMA LL E Ñ A



INSERTABLES
TERMOCHIMENEAS
ESTUFAS
HORNOS
BARBACOAS



GAMAINERTABLES

Con una variedad de productos respecto a la potencia, dimensiones y diseños que se adaptan fácilmente en cualquier ambiente. Pensados para dar el máximo confort y bienestar gracias al sistema de turbinas silenciosas.

- FUJI 70
- ENYA 49 Patas
- ENYA 49-80-90-100 Leñero
- ENYA 49-80-90-100 Pie Central
- TEIDE 70-80-90-100
- F800-900-1000-1100
- PANORAMIC 70 2C-3C
- PANORAMIC 90 2C-3C
- GALAXY
- TAURUS
- SIRIS
- IRON
- KALIO
- MILOS
- AFAR

Fuji 70



Incluye marco de 4 lados de 4 cm

kW Total	8,2 kW		85,16 %
kW Nominal	6,4 kW		A 554 B 367 C 246 Interior mm
	90 kg		230 m ³



- **Insertable** de leña fabricado con **acero** al carbono.
- **Doble combustión.**
- **Cristal serigrafiado.**
- Sistema de cristal limpio.
- Interior en **vermiculita.**
- Control de aire primario y secundario.
- **Turbinas silenciosas** controladas a través de interruptor de dos posiciones.
- Salida de humos superior **Ø 150 mm.**
- Toma de aire con opción de trasera o por abajo.
- Apto para **viviendas de bajo consumo.**

Enya 49

PATAS



kW Total	8,2 kW		85,16 %
kW Nominal	6,4 kW		A 554 B 367 C 246 Interior mm
	135 kg		230 m ³



- **Insertable** de leña con **revestimiento** fabricado con **acero** al carbono.
- **Doble combustión.**
- **Cristal serigrafiado.**
- Sistema de cristal limpio.
- Interior en **vermiculita.**
- Control de aire primario y secundario.
- Salida de humos superior **Ø 150 mm.**
- Toma de aire con opción de trasera o por abajo.
- Apto para **viviendas de bajo consumo.**

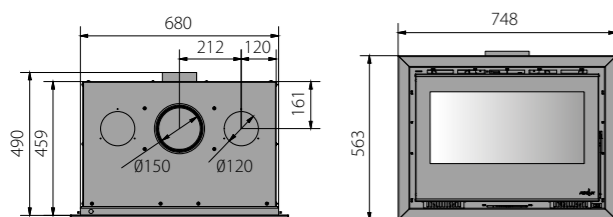

Arillo inoxidable desmontable

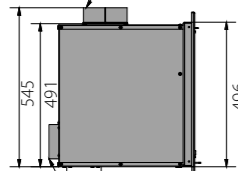

Opción entrada aire desde parte trasera o inferior

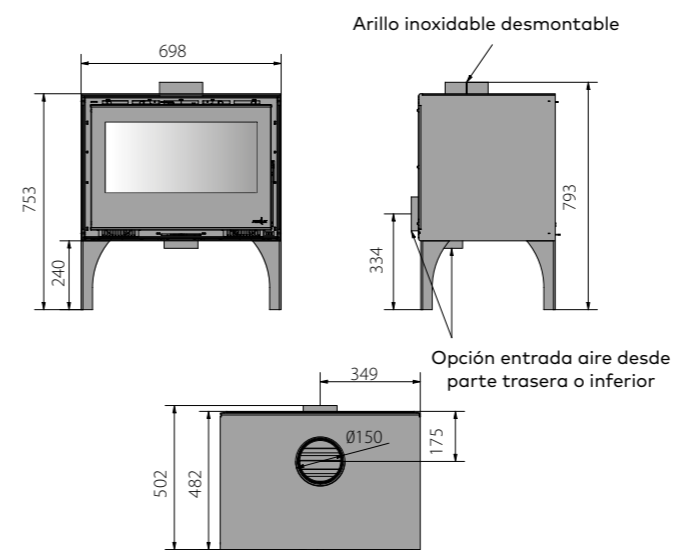

Enya 49 | 80 | 90 | 100

LEÑERO

ENYA



ENYA 49
Leñero



ENYA 80
Leñero



ENYA 90
Leñero



ENYA 100
Leñero



El modelo LEÑERO se suministra en 4 versiones diferentes: ENYA 49, ENYA 80, ENYA 90 y ENYA 100.

kW Total	8,2 kW		85,16 %		161 kg
kW Nominal	6,4 kW		230 m ³		A 554 B 367 C 246
Interior mm					

ENYA 49 Leñero

kW Total	9,6 kW		86,10 %		185 kg
kW Nominal	7,5 kW		275 m ³		A 654 B 367 C 296
Interior mm					

ENYA 80 Leñero

- **Insertable de leña con revestimiento** fabricado con **acero al carbono**.
- **Doble combustión.**
- **Cristal serigrafiado.**
- Sistema de cristal limpio.
- Interior en **vermiculita**.
- Control de aire primario y secundario.
- Salida de humos superior **Ø 150 mm**. Para el modelo 90 y 100: **Ø 200 mm**.
- Toma de aire con opción de trasera o por abajo.
- Apto para **viviendas de bajo consumo**.

kW Total	11 kW		85,72 %		202 kg
kW Nominal	8,7 kW		320 m ³		A 754 B 367 C 296
Interior mm					

ENYA 90 Leñero

kW Total	12,5 kW		85,28 %		222 kg
kW Nominal	9,5 kW		350 m ³		A 854 B 367 C 296
Interior mm					

ENYA 100 Leñero

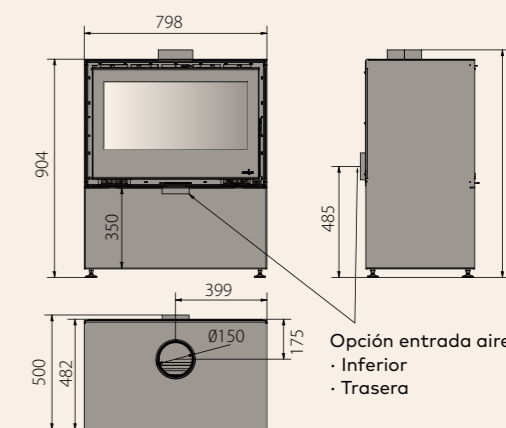

ENYA 80 Leñero

Opción entrada aire:
· Inferior
· Trasera

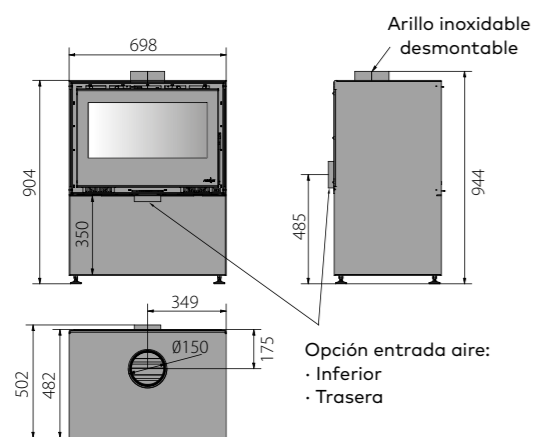

ENYA 49 Leñero

Arillo inoxidable desmontable

Opción entrada aire:
· Inferior
· Trasera

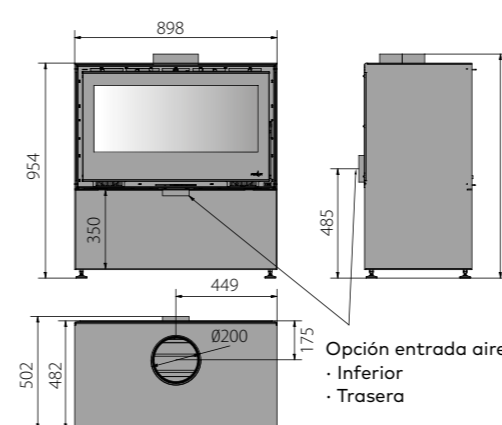

ENYA 90 Leñero

Opción entrada aire:
· Inferior
· Trasera

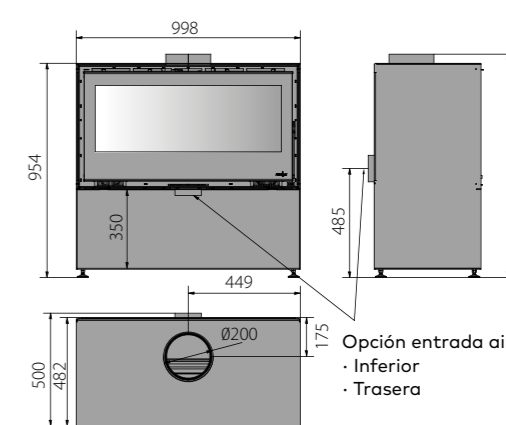

ENYA 100 Leñero

Opción entrada aire:
· Inferior
· Trasera

Enya 49 | 80 | 90 | 100

PIE CENTRAL

ENYA



ENYA 49
Pie Central



ENYA 80
Pie Central



ENYA 90
Pie Central



ENYA 100
Pie Central



El modelo PIE CENTRAL se suministra en 4 versiones diferentes: ENYA 49, ENYA 80, ENYA 90 y ENYA 100.

ENYA

INSERTABLES

kW Total	8,2 kW		85,16 %		156 kg
kW Nominal	6,4 kW		230 m ³		A 554 B 367 C 246
		Interior mm			

ENYA 49 Pie Central

kW Total	9,6 kW		86,10 %		177 kg
kW Nominal	7,5 kW		275 m ³		A 654 B 367 C 296
		Interior mm			

ENYA 80 Pie Central

- **Insertable** de leña con revestimiento fabricado con **acero** al carbono.
- **Doble combustión.**
- **Cristal serigrafado.**
- Sistema de cristal limpio.
- Interior en **vermiculita.**
- Control de aire primario y secundario.
- Salida de humos superior **Ø 150 mm**. Para el modelo 90 y 100: **Ø 200 mm**.
- Toma de aire con opción de trasera o por abajo.
- Apto para **viviendas de bajo consumo.**

kW Total	11 kW		85,72 %		191 kg
kW Nominal	8,7 kW		320 m ³		A 754 B 367 C 296
		Interior mm			

ENYA 90 Pie Central

kW Total	12,5 kW		85,28 %		209 kg
kW Nominal	9,54 kW		350 m ³		A 854 B 367 C 296
		Interior mm			

ENYA 100 Pie Central

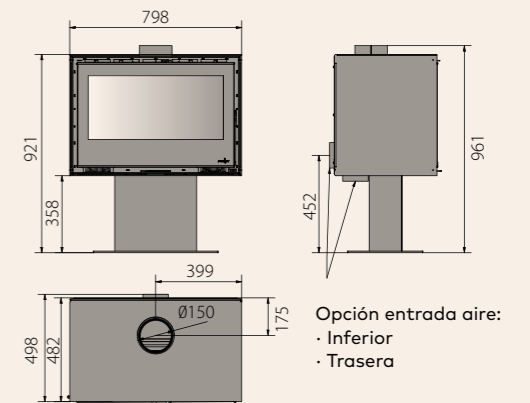

ENYA 80 Pie Central

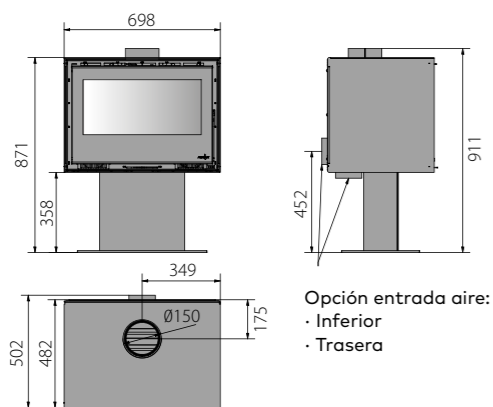

ENYA 49 Pie Central

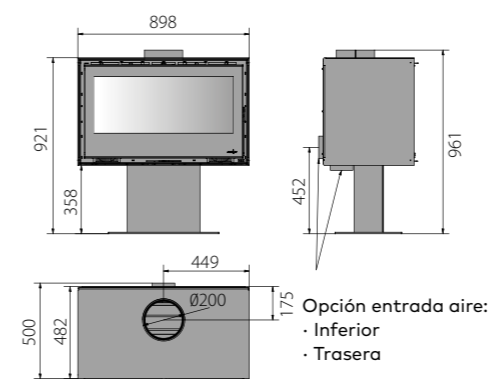

ENYA 90 Pie Central

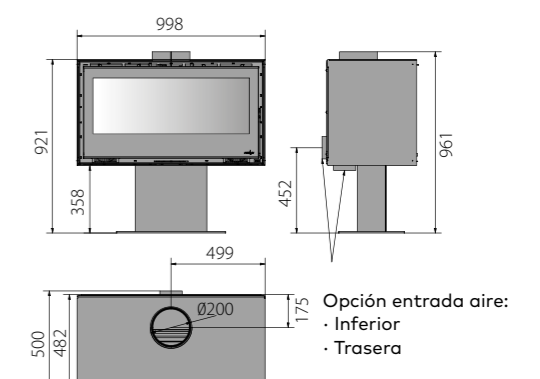

ENYA 100 Pie Central

Teide 70 | 80 | 90 | 100

Teide

Teide



TEIDE 70

Incluye marco de 4 lados de 4 cm



TEIDE 80



TEIDE 90



TEIDE 100



kW Total	8,2 kW		85,16 %		95 kg
kW Nominal	6,4 kW		230 m ³		A 554 B 367 C 296

TEIDE 70

kW Total	9,6 kW		86,10 %		104 kg
kW Nominal	7,5 kW		275 m ³		A 654 B 367 C 296

TEIDE 80

- **Insertable** de leña fabricado con **acero** al carbono.
- **Doble combustión.**
- **Cristal serigrafiado.**
- Sistema de cristal limpio.
- Interior en **vermiculita.**
- Control de aire primario y secundario.
- **Turbinas silenciosas** controladas a través de interruptor de dos posiciones.
- Salida de humos superior **Ø 150 mm.**
- Toma de aire con opción de trasera o por abajo.
- Apto para **viviendas de bajo consumo.**

kW Total	11 kW		85,72 %		114 kg
kW Nominal	8,7 kW		320 m ³		A 754 B 367 C 296

TEIDE 90

kW Total	12,5 kW		85,28 %		128 kg
kW Nominal	9,54 kW		350 m ³		A 854 B 367 C 296

TEIDE 100

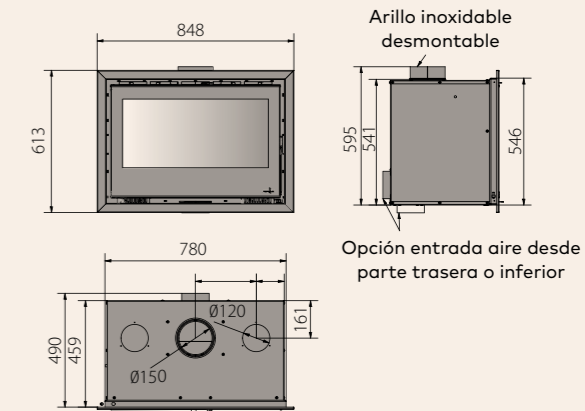

TEIDE 80

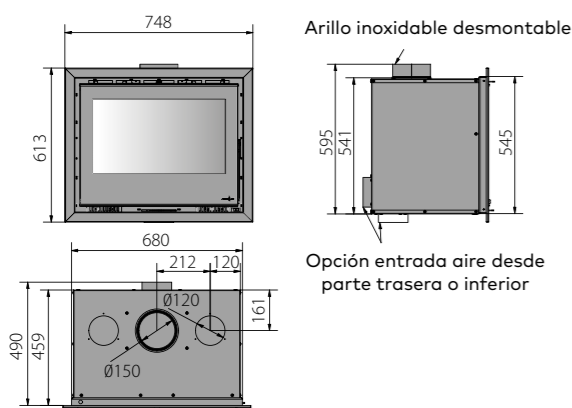

TEIDE 70

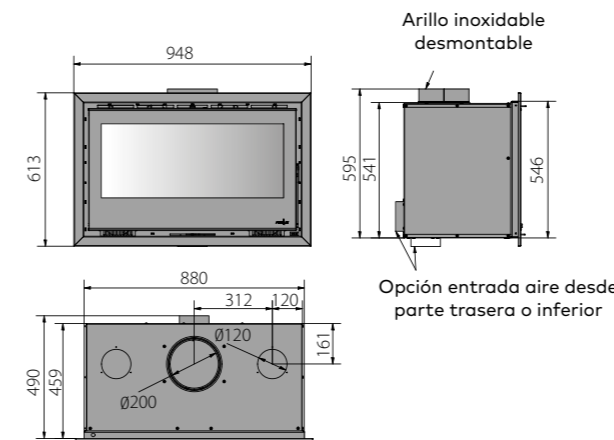

TEIDE 90

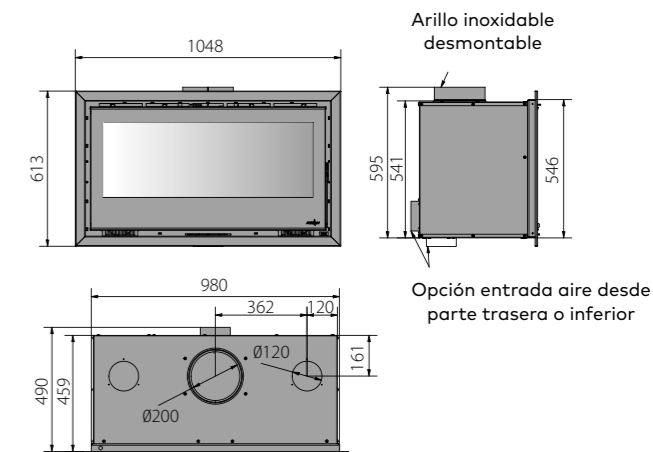

TEIDE 100

F 800 | 900 | 1000 | 1100

gama f

gama f



F 800



F 900



A+



F 1100



F 1000



kW Total	9,4 kW		85,92 %		118 kg
kW Nominal	8,10 kW		300 m ³		A 684 B 348 C 384

F 800

kW Total	11,8 kW		85,71 %		128 kg
kW Nominal	10,09 kW		375 m ³		A 784 B 348 C 384

F 900

- Insertable de leña fabricado con **acero al carbono**.
- **Triple combustión**.
- **Cristal serigrafiado**.
- Sistema de cristal limpio.
- Interior en **vermiculita**.
- Control de aire primario y secundario.
- **Potenciómetro táctil** (nuevo diseño) con **mando a distancia**.
- **Turbinas silenciosas tangenciales 120m³/h**.
- Salida de humos superior **Ø 150 mm**. Para el modelo 1000 y 1100: **Ø 200 mm**.
- **Marco** de serie de 4 lados y **40 mm**.
- **Alto grado de eficiencia**.
- **Amplia superficie de visión de fuego**.
- Apto para **viviendas de bajo consumo**.

kW Total	14,1 kW		85,13 %		153 kg
kW Nominal	12,02 kW		450 m ³		A 884 B 348 C 424

F 1000

kW Total	16,5 kW		85,64 %		170 kg
kW Nominal	14,11 kW		540 m ³		A 984 B 348 C 424

F 1100

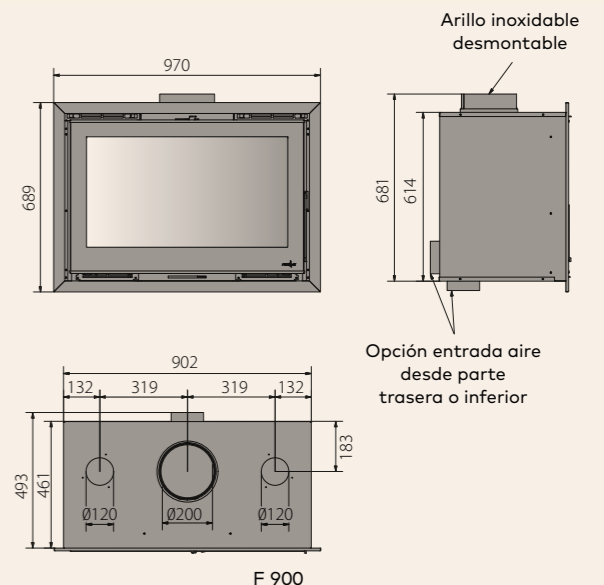

F 900

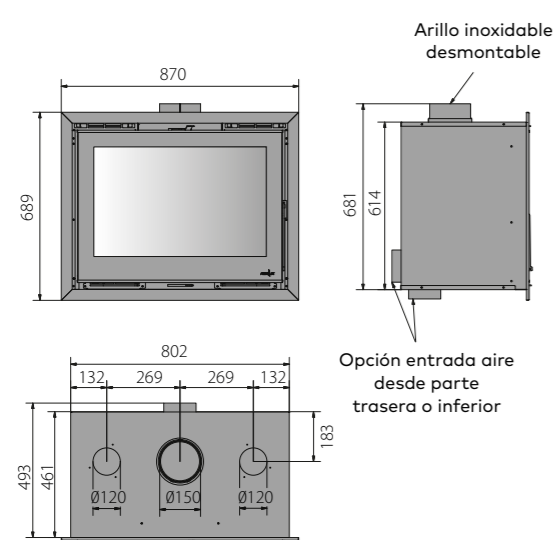

F 800

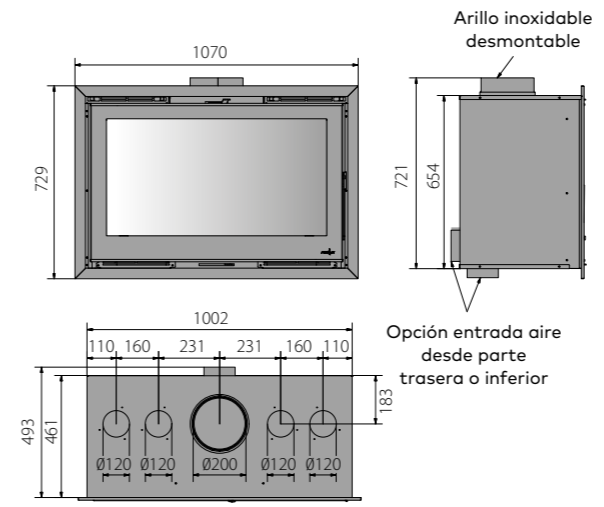

F 1000

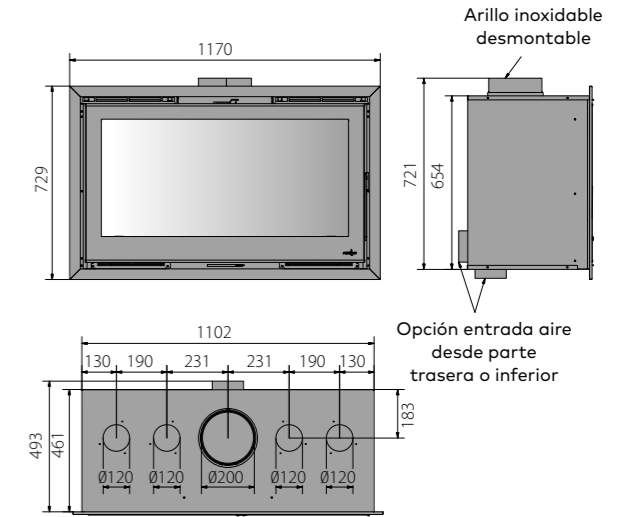

F 1100

Panoramic 70

2C | 3C



PANORAMIC70 2C

Disponible con ventana en cara derecha o izquierda.



A+



PANORAMIC70 3C

- **Insertable** de leña fabricado con **acero** al carbono.
- **Triple combustión.**
- **Cristal serigrafiado.**
- Sistema de cristal limpio.
- **Cristal lateral** con opción izquierda o derecha para el modelo 70 2C, e izquierda y derecha para el modelo 70 3C.
- Interior en **vermiculita.**
- Control de aire primario y secundario.
- **Potenciómetro táctil** (nuevo diseño) con **mando a distancia.**
- **Turbinas silenciosas tangenciales 120m³/h.**
- Salida de humos superior **Ø 150 mm.**
- **Marco** de serie de 6 lados y **25 mm.**
- **Alto grado de eficiencia.**
- **Amplia superficie de visión de fuego.**
- Apto para **viviendas de bajo consumo.**

kW Total	10,6 kW		85,05 %
kW Nominal	9,02 kW		A 637 B 335 C 338 Interior mm
kg	107 kg		345 m ³

PANORAMIC70 2C

kW Total	10,6 kW		85,05 %
kW Nominal	9,02 kW		A 637 B 335 C 338 Interior mm
kg	107 kg		345 m ³

PANORAMIC70 3C

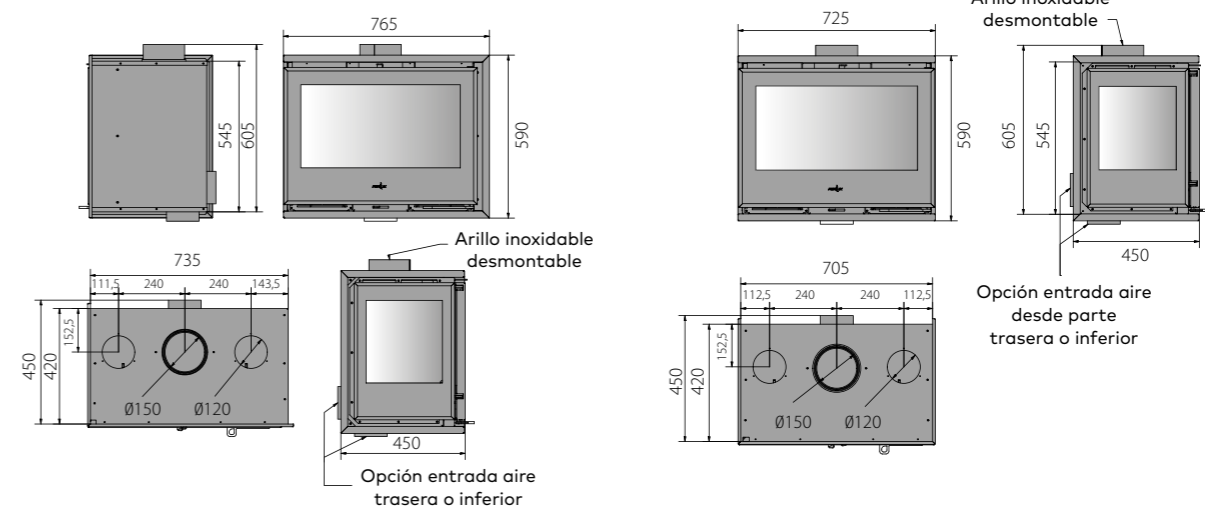

PANORAMIC70 2C

PANORAMIC70 3C

Panoramic 90

2C | 3C



PANORAMIC90 2C

Disponible con ventana en cara derecha o izquierda.



PANORAMIC90 3C

- **Insertable** de leña fabricado con **acero** al carbono.
- **Triple combustión.**
- **Cristal serigrafado.**
- Sistema de cristal limpio.
- **Cristal lateral** con opción izquierda o derecha para el modelo 70 2C, e izquierda y derecha para el modelo 70 3C.
- Interior en **vermiculita.**
- Control de aire primario y secundario.
- **Potenciómetro táctil** (nuevo diseño) con **mando a distancia.**
- **Turbinas silenciosas tangenciales 120m³/h.**
- Salida de humos superior **Ø 200 mm.**
- **Marco** de serie de 6 lados y **25 mm.**
- **Alto grado de eficiencia.**
- **Amplia superficie de visión de fuego.**
- Apto para **viviendas de bajo consumo.**

kW Total	13,1 kW		85,16 %
kW Nominal	11,14 kW		A 818 B 335 C 338
kg	131 kg		420 m ³

PANORAMIC90 2C

kW Total	13,1 kW		85,16 %
kW Nominal	11,14 kW		A 818 B 335 C 338
kg	131 kg		420 m ³

PANORAMIC90 3C

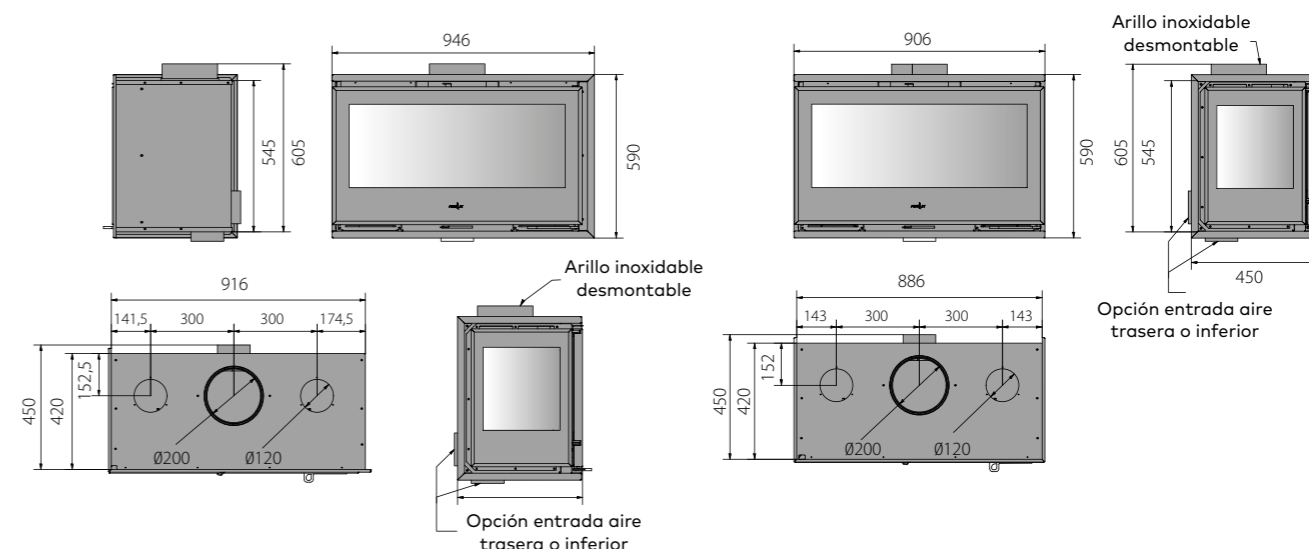

PANORAMIC90 2C

PANORAMIC90 3C

Galaxy



Incluye marco de 3 lados de 4 cm, opcional marco de 4 lados de 4 cm.

Taurus

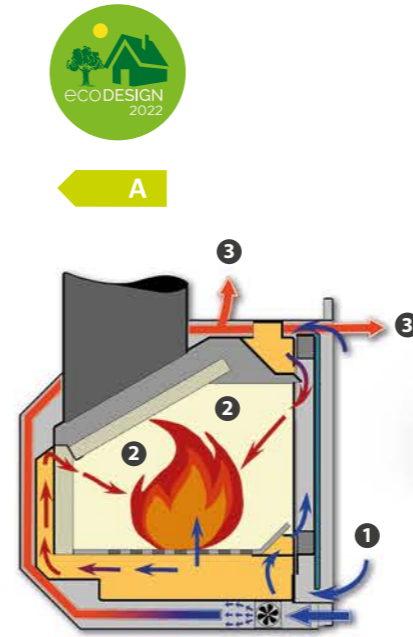

Incluye marco de 3 lados de 4 cm, opcional marco de 4 lados de 4 cm.

kW Total 15,0 kW

80,5 %

kW Nominal 12,1 kW

Interior mm
A 679
B 326
C 280

kg 111 kg

314 m³

- Insetable de leña fabricado con **acero** al carbono.
- **Cristal serigrafiado.**
- Sistema de cristal limpio.
- Cámara de combustión en **vermiculita.**
- Base de ladrillo refractario.
- Control de aire primario y secundario.
- **Dos turbinas silenciosas 120m³/h.**
- **Sistema de doble combustión.**
- Salida de humos superior de **Ø 150 mm.**



ES 1. Aire primario (combustión)
2. Aire secundario (combustión)
3. Salida de aire caliente

PT 1. Ar primário (combustão)
2. Ar secundário (combustão)
3. Saída de ar quente

EN 1. Primary air (combustion)
2. Secondary air (combustion)
3. Hot air outlet

FR 1. Air primaire (combustion)
2. Air secondaire (combustion)
3. Sortie d'air chaud

IT 1. Aria primaria (combustione)
2. Aria secondaria (combustione)
3. Uscita aria calda

kW Total 16,3 kW

78,7 %

kW Nominal 12,8 kW

Interior mm
A 879
B 326
C 280

kg 138 kg

333 m³

- **Insetable** de leña fabricado con **acero** al carbono.
- **Cristal serigrafiado.**
- Sistema de cristal limpio.
- Cámara de combustión en **vermiculita.**
- Base de ladrillo refractario.
- Control de aire primario y secundario.
- **Dos turbinas silenciosas 120m³/h.**
- **Sistema de doble combustión.**
- Salida de humos superior de **Ø 150 mm.**

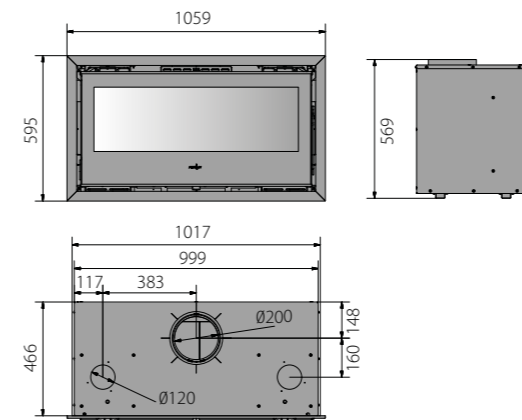
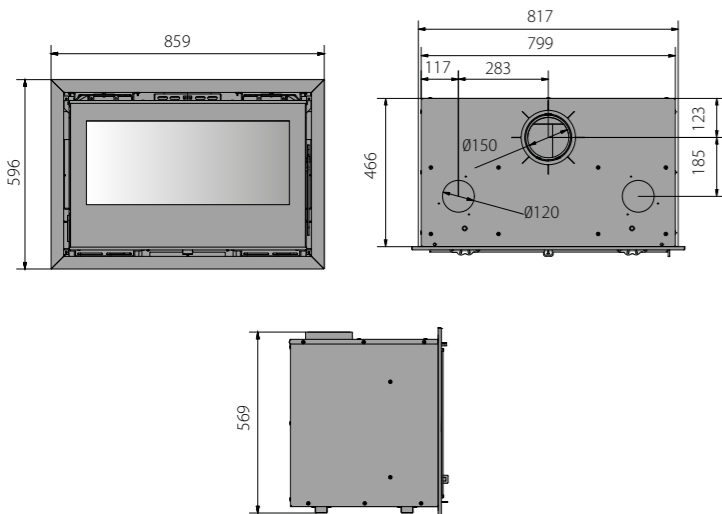

Siris



Opcional: marco de 3 lados de 3 cm.

Iron



Opcional: marco de 3 lados de 3 cm.

iron

kW Total	15,9 kW		78,2 %
kW Nominal	12,4 kW		A 622 B 294 C 311
	140,5 kg		323 m ³

- Insertable de leña en hierro fundido.
- Sistema de cristal limpio.
- Interior de hierro fundido.
- Control de aire primario
- Dos turbinas silenciosas.
- Sistema de doble combustión.
- Salida de humos superior de Ø 200 mm.



kW Total	15,9 kW		78,2 %
kW Nominal	12,4 kW		A 622 B 294 C 365
	140,5 kg		323 m ³

- Insertable de leña en hierro fundido.
- Sistema de cristal limpio.
- Interior de hierro fundido.
- Control de aire primario
- Dos turbinas silenciosas.
- Sistema de doble combustión.
- Salida de humos superior de Ø 200 mm.

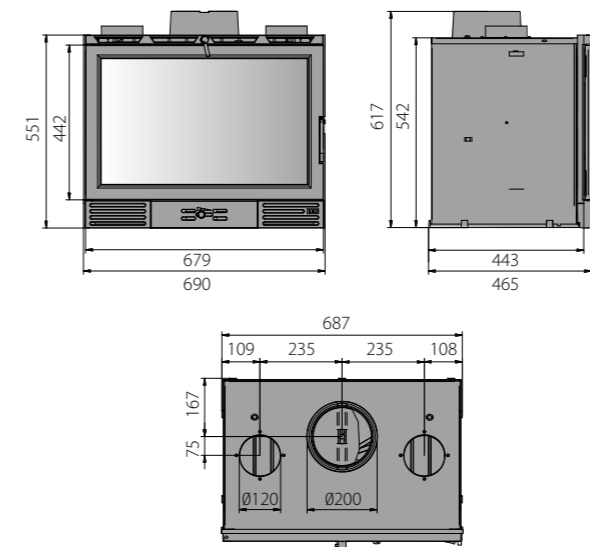
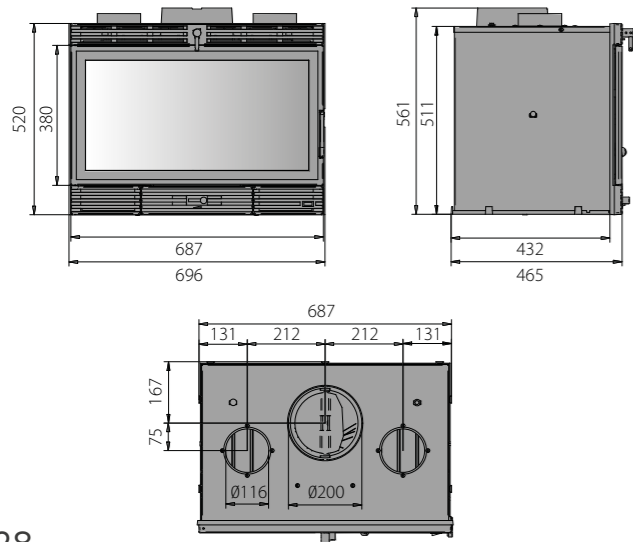

Kalio

Kalio



Milos

Milos



Opcional: marco de 3 lados de 3 cm.

kW Total	15,9 kW		78,2 %
kW Nominal	12,4 kW		A 622 B 294 C 365 Interior mm
	141 kg		323 m ³

- Insertable de leña en hierro fundido.
- Cristal serigrafiado.
- Sistema de cristal limpio.
- Puerta de cristal serigrafiado.
- Interior de hierro fundido.
- Control de aire primario.
- Dos turbinas silenciosas.
- Sistema de doble combustión.
- Salida de humos superior de Ø 200 mm.
- Marco de 4 lados de 5 cm.

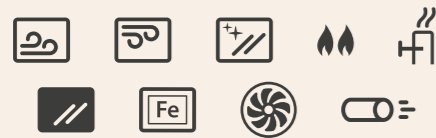

kW Total	15,9 kW		78,2 %
kW Nominal	12,4 kW		A 622 B 294 C 365 Interior mm
	142 kg		323 m ³

- Insertable de leña en hierro fundido.
- Sistema de cristal limpio.
- Interior de hierro fundido.
- Control de aire primario
- Dos turbinas silenciosas.
- Sistema de doble combustión.
- Salida de humos superior de Ø 200 mm.

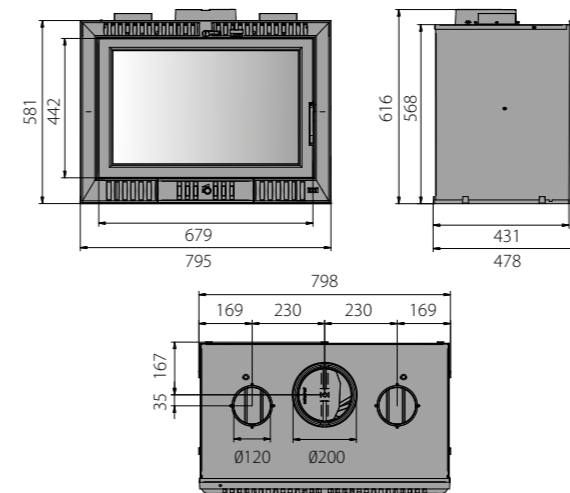
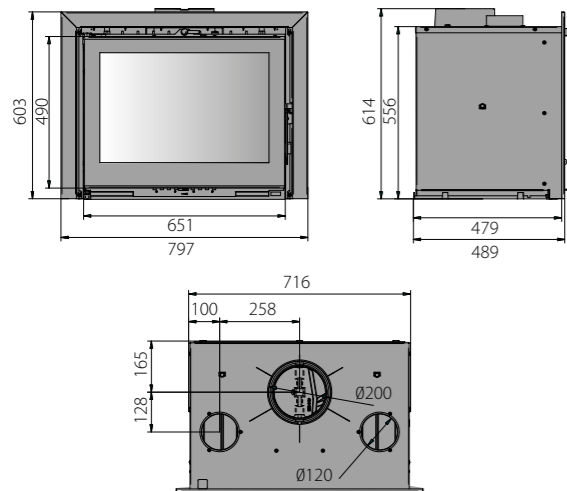

Afar

afar



AFAR LEÑERO
Cuerpo de fundición



AFAR PATAS
Cuerpo de fundición



AFAR PIE CENTRAL
Cuerpo de fundición

kW Total	15,9 kW		78,2 %
kW Nominal	12,4 kW		A 603 B 335 C 379
	214 kg		323 m ³

- **Insertable de leña en hierro fundido.**
- Sistema de cristal limpio.
- **Interior de hierro fundido.**
- Control de aire primario
- **Dos turbinas silenciosas.**
- **Sistema de doble combustión.**
- Salida de humos superior de **Ø 200 mm.**

kW Total	15,9 kW		78,2 %
kW Nominal	12,4 kW		A 603 B 335 C 379
	193 kg		323 m ³

AFAR PATAS

kW Total	15,9 kW		78,2 %
kW Nominal	12,4 kW		A 603 B 335 C 379
	210 kg		323 m ³

AFAR PIE CENTRAL

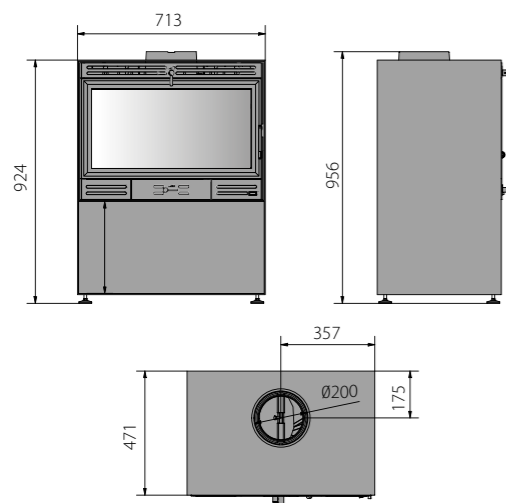

AFAR LEÑERO

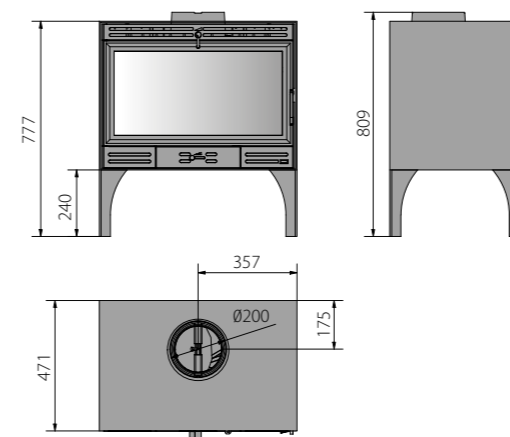

AFAR PATAS

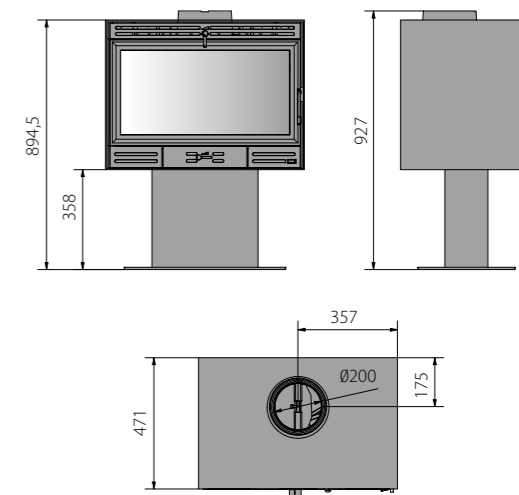

AFAR PIE CENTRAL



GAMA TERMOCHIMENEAS

Diseñadas para integrarse en cualquier ambiente, garantizando un confort en toda la casa. Las termochimeneas permiten calentar la vivienda de forma uniforme a través de una instalación hidráulica mediante radiadores o suelo radiante.

- K80
- K100

K 80



Incluye marco de 4 lados de 4 cm y deflector de vermiculita.

Debe trabajar siempre con un circuito de radiadores o similar.



A

K 100



Incluye marco de 4 lados de 4 cm y deflector de vermiculita.

Debe trabajar siempre con un circuito de radiadores o similar.



A+

kW Total	31,1 kW		77,7 %
kW Total AGUA	20,5 kW		A 785 x B 420 x C 514 Interior mm
kW Nominal	24,2 kW		237 kg
kW Nominal AGUA	15,9 kW		630 m ³
			75 L

- Termochimenea de **acero al carbono**.
- **Cristal serigrafiado**.
- Sistema de cristal limpio.
- Control de aire primario y secundario.
- Deflector de **vermiculita**.
- **Sistema de doble combustión**.
- Salida de humos superior de **Ø 250 mm**.
- Toma de aire lateral.
- Regulable en altura.
- Marco de 4 lados de 40 mm de serie.
- Apto para **viviendas de bajo consumo**.

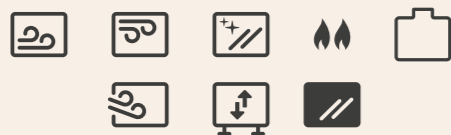

kW Total	45,9 kW		83,8 %
kW Total AGUA	20,2 kW		A 1015 x B 427 x C 519 Interior mm
kW Nominal	38,5 kW		262 kg
kW Nominal AGUA	16,9 kW		1001 m ³
			85 L

- Termochimenea de **acero al carbono**.
- **Cristal serigrafiado**.
- Sistema de cristal limpio.
- Control de aire primario y secundario.
- Deflector de **vermiculita**.
- **Sistema de doble combustión**.
- Salida de humos superior de **Ø 250 mm**.
- Toma de aire lateral.
- Regulable en altura.
- Marco de 4 lados de 40 mm de serie.
- Apto para **viviendas de bajo consumo**.

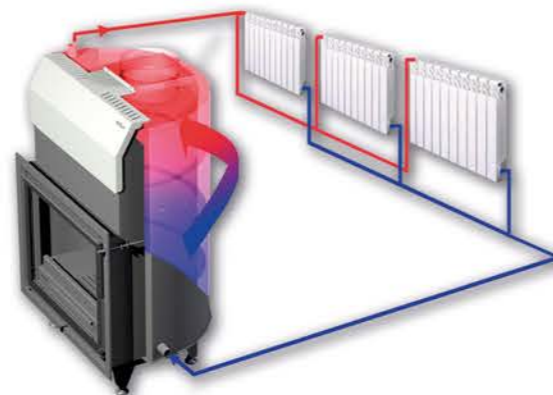
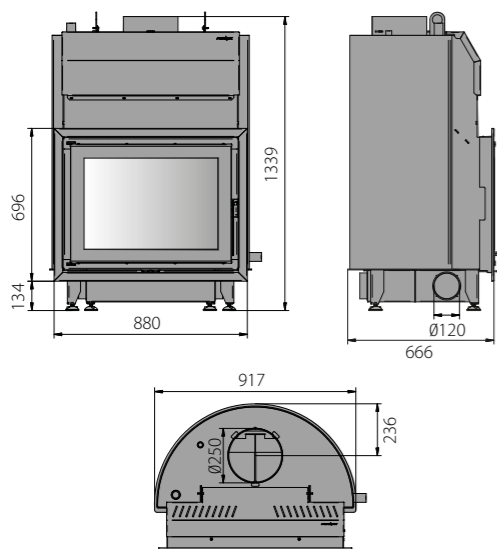
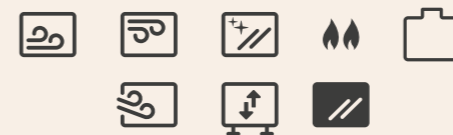

- Entrada y salida de agua 1" H.
- Sonda temperatura 1/2" H.
- Presión máxima de trabajo 2 bar.
- Obligatorio instalación válvula de descarga térmica 93 °C (no incluida).

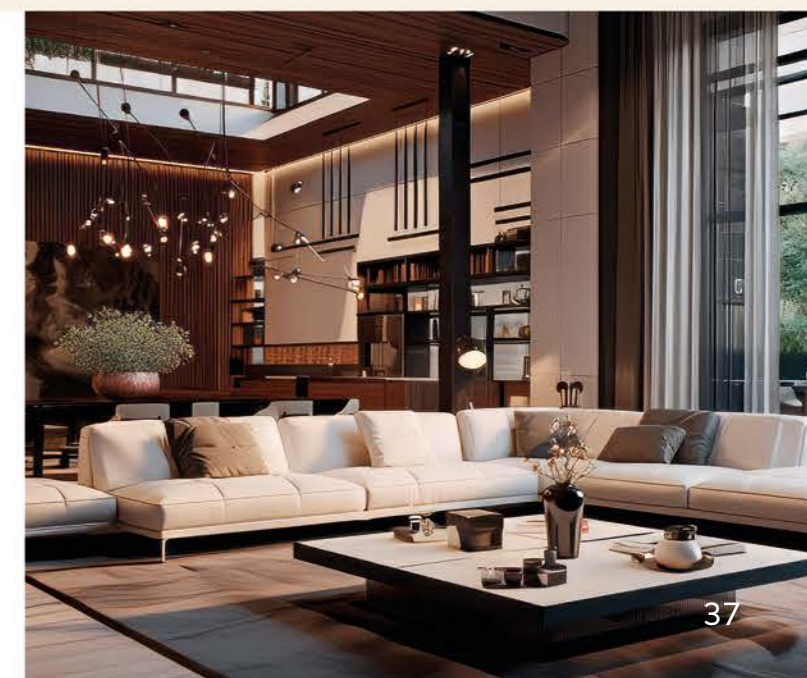
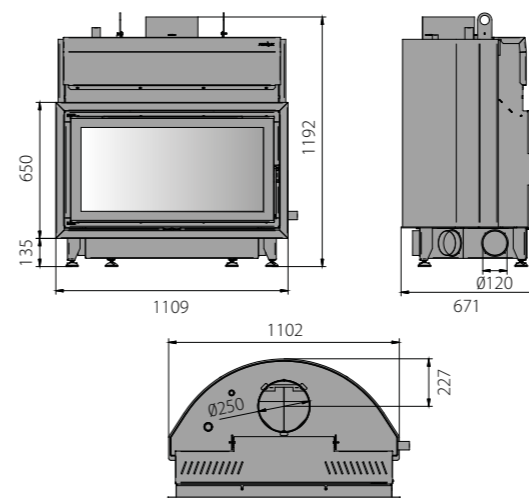



GAMA ESTUFAS

Nueva serie de estufas de leña fabricadas en acero y con interior en vermiculita que permiten disfrutar de la visión del fuego. Ofrecemos una amplia variedad de modelos para satisfacer las necesidades de cada cliente.

- DANA
- MILA

Dana

dana



DANA
Pie Central



A+



DANA
Mueble



DANA
Patas

ESTUFAS

DANA PIE CENTRAL

kW Total	8,4 kW		86,33 %
kW Nominal	7,21 kW		A 544 B 379 C 287 Interior mm
	103 kg		250 m ³

- Estufa de leña en **acero** al carbono.
- Versiones en **Patas, Pie Central y Mueble**.
- Interior en **vermiculita**.
- **Doble combustión**.
- Sistema de **crystal limpio**.
- Control de aire primario y secundario.
- Salida de humos superior **Ø 150 mm**.

DANA MUEBLE

kW Total	8,4 kW		86,33 %
kW Nominal	7,21 kW		A 544 B 379 C 287 Interior mm
	103 kg		250 m ³

DANA PATAS

kW Total	8,4 kW		86,33 %
kW Nominal	7,21 kW		A 544 B 379 C 287 Interior mm
	103 kg		250 m ³

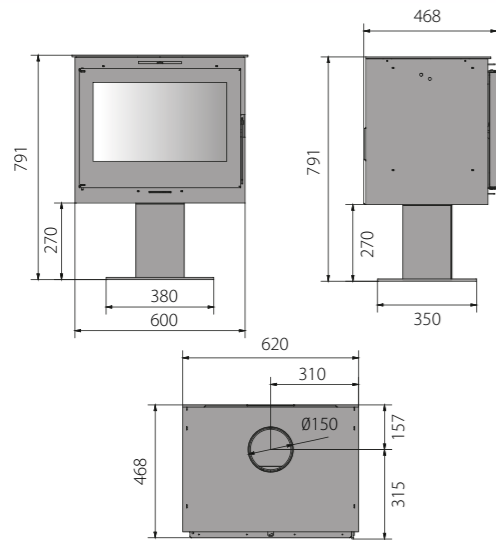

DANA PIE CENTRAL

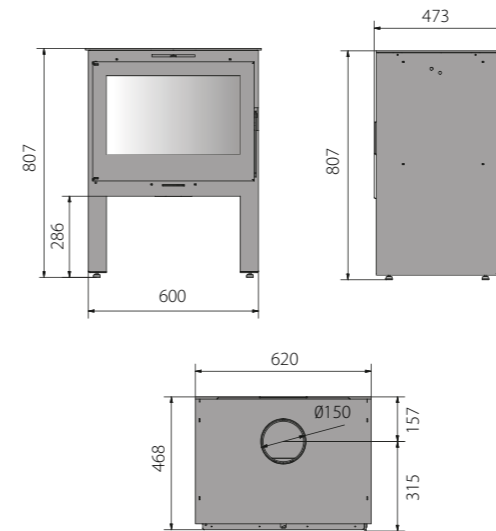

DANA MUEBLE

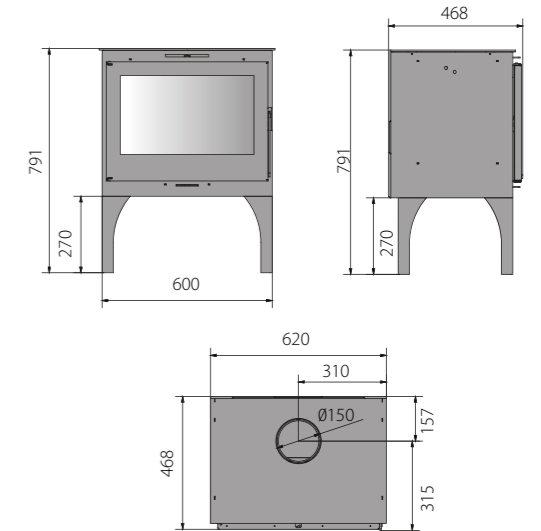

DANA PATAS



MILA
Pie Central



MILA
Mueble



MILA
Patas

MILA PIE CENTRAL

kW Total	8,4 kW		86,33 %
kW Nominal	7,21 kW		A 544 B 379 C 287 Interior mm
	103 kg		250 m ³

- Estufa de leña en **acero** al carbono.
- Versiones en **Patas, Pie Central** y **Mueble**.
- Interior en **vermiculita**.
- **Doble combustión**.
- Sistema de **crystal limpio**.
- Control de aire primario y secundario.
- Salida de humos superior **Ø 150 mm**.

MILA MUEBLE

kW Total	8,4 kW		86,33 %
kW Nominal	7,21 kW		A 544 B 379 C 287 Interior mm
	103 kg		250 m ³

MILA PATAS

kW Total	8,4 kW		86,33 %
kW Nominal	7,21 kW		A 544 B 379 C 287 Interior mm
	103 kg		250 m ³

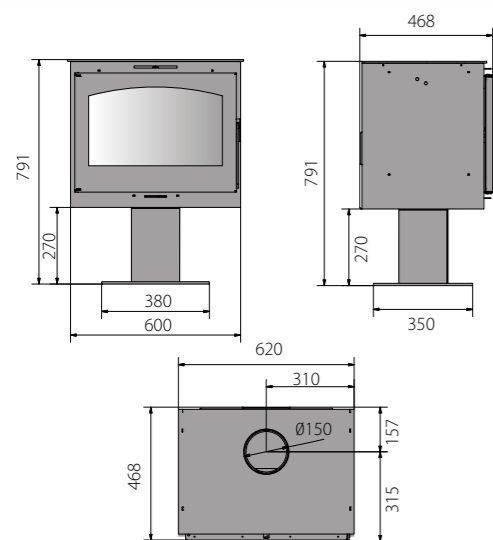

MILA PIE CENTRAL

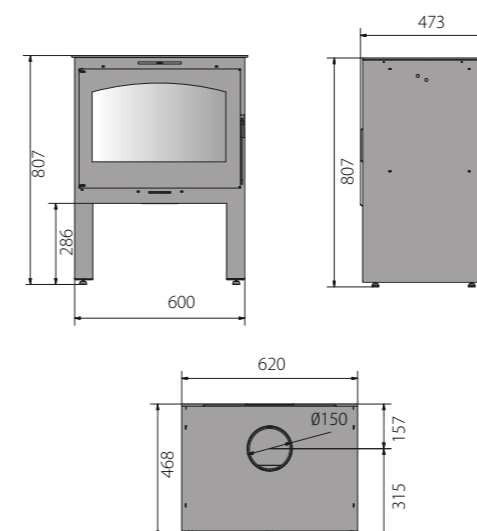

MILA MUEBLE

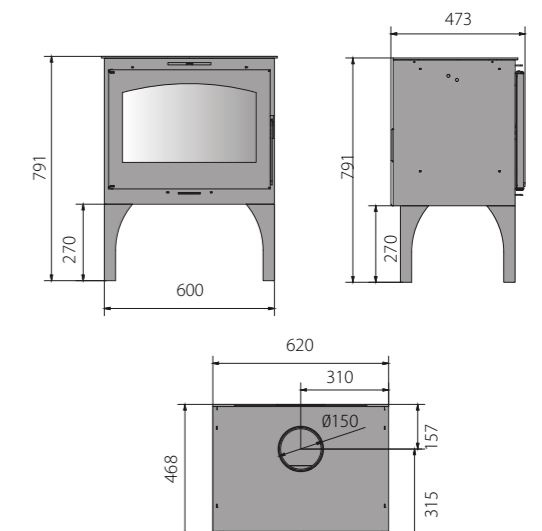

MILA PATAS



GAMAHORNOS

Ideal para aquellos que quieran disfrutar de la calidez de la leña unido al placer de la cocina.

• FORNO

Forno

forno



VISTO



A



ENCASTRABLE

Horno desmontable en acero inoxidable con termómetro, bandeja GN 1/1, parrilla horno y parrilla asado (545x380 mm) incluidos.



LEÑERO

HORNOS

kW
Total 18,6 kW

77,9 %

kW
Nominal 14,5 kW

Interior mm
A 633 x B 504 x C 342

kg
210 kg
193 kg
238 kg

Horno mm
A 554 x B 513 x C 359

m³
378 m³

- Chimenea en **acero** al carbono con horno de leña de acero inoxidable.
- Sistema de cristal limpio.
- Cámara de combustión en **vermiculita**.
- Control de aire primario y secundario.
- Incluye bandeja, parrilla horno y parrilla asado.
- **Sistema de doble combustión.**
- Salida de humos superior de **Ø 200 mm**.
- Opción visto y con leñero.
- Opción encastrable para insertar en obra.

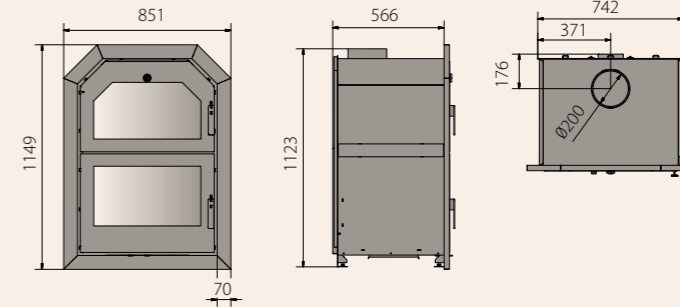

ENCASTRABLE

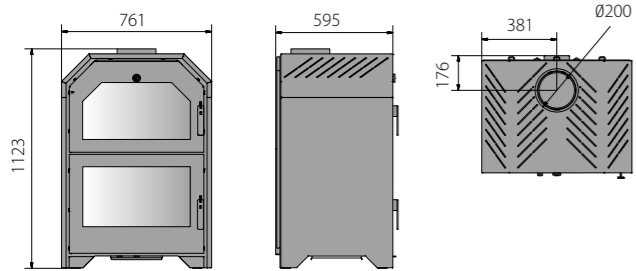

VISTO

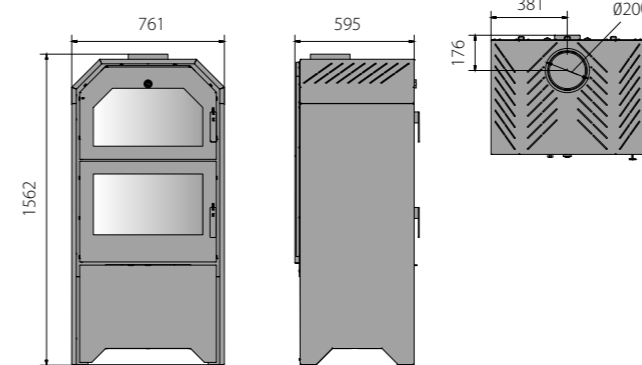

LEÑERO





GAMABARBACOAS

Barbacoa modular que se adapta en función de la necesidad y gusto de todas las familias. Los componentes en contacto con los alimentos son de acero inoxidable. Parrilla regulable en altura que incorpora sistema recoge grasa.

- PRÁCTIC 80
- PATIO
- FIESTA
- VERBENA
- JARDÍN
- SERIE S

Practic 80

practic 80



Horno desmontable en acero inoxidable con termómetro, bandeja, parrilla horno y parrilla asado incluidas.

Interior mm
 A 785 x B 503 x C 516

Horno mm
 A 593 x B 440 x C 223

230 kg

- Barbacoa en acero al carbono para interiores.
- Doble puerta.
- Sistema de cristal limpio.
- Incluye bandeja, parrilla horno y parrilla asado.
- Salida de humos superior de Ø 250 mm.

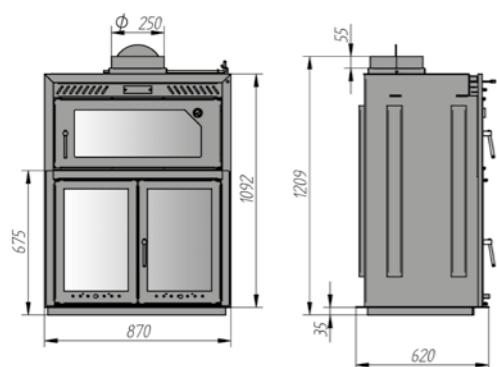

Patio

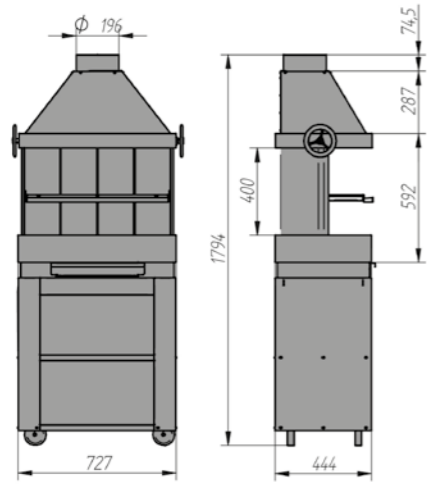

Combustible: Carbón vegetal
 Combustível: Carvão vegetal
 Fuel: Charcoal
 Combustible: charbon de bois

kg 95,8 kg



Verbena

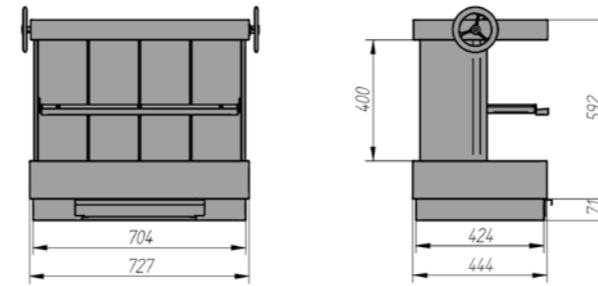

kg 59,1 kg



Fiesta

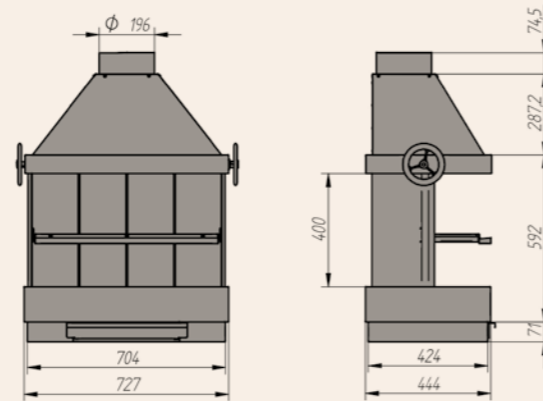

kg 60,8 kg

Jardín

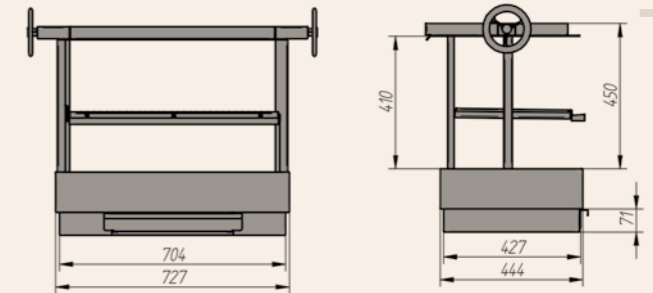

kg 56,6 kg

patio

verbena

BARBACOAS

fiesta

jardín

Serie S

S
erie
S



S70



S80 | S100

Serie Kind	Modelo Model	mm Exterior					mm Interior			Prof. Depth	kg
		H1	H2	L1	P1	P2	H3	L2	Prof. Depth		
S	70	1170	578	780	594	78	538	700	460	200	99,6
	80	1244	641	870	594	78	598	790	460	250	112,5
	100	1407	691	1080	659	78	648	1000	523	300	165,8

- Barbacoa de leña fabricada en acero al carbono.
- Opcional instalación de puertas.



PUERTAS PARA HOGAR Opcional

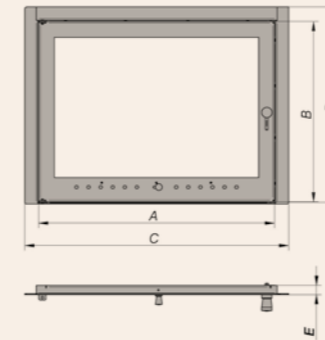

PUERTA DE 1 HOJA

Modelo Model	A	B	C	D	E	Cristal Glass	Peso (kg) Weight (kg)
70	684	522	765	571	30	613 x 430 x 4	14

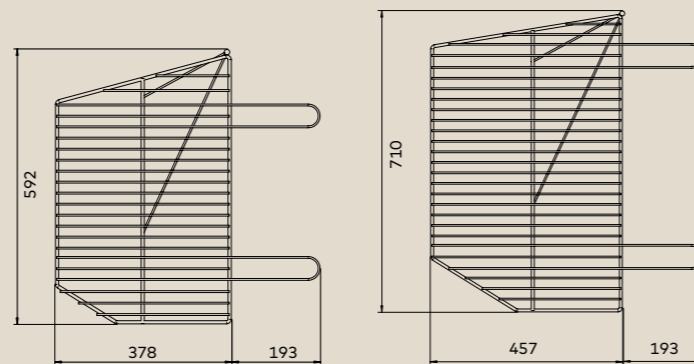
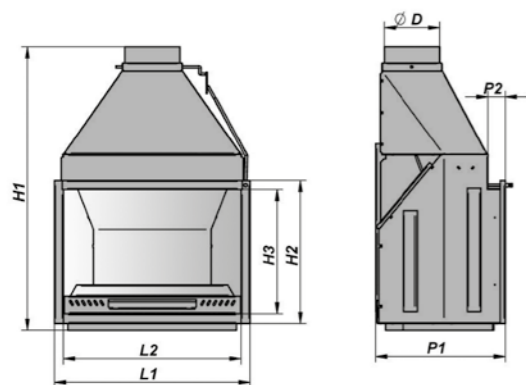

Opcional parrilla para asado S-70

Opcional parrilla para asado S-80 y S-100

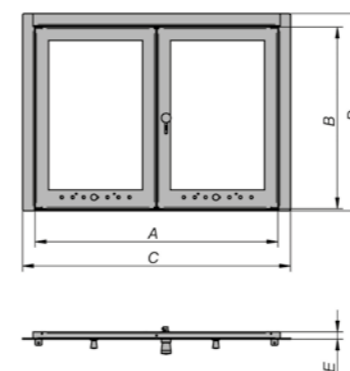

PUERTA DE 2 HOJAS

Modelo Model	A	B	C	D	E	Cristal Glass	Peso (kg) Weight (kg)
80	775	579	855	631	30	312 x 494 x 4 (x2)	17
100	984	628	1064	680	30	416 x 545 x 4 (x2)	19

CARACTERÍSTICAS TÉCNICAS

GAMA INSERTABLES



	FUJI 70	ENYA 49 PATAS	ENYA 49 LEÑERO	ENYA 80 LEÑERO	ENYA 90 LEÑERO	ENYA 100 LEÑERO	ENYA 49 PIE CENTRAL	ENYA 80 PIE CENTRAL	ENYA 90 PIE CENTRAL	ENYA 100 PIE CENTRAL
	563	753	904	954	954	954	871	921	921	921
	748	698	698	798	898	998	698	798	898	998
	459	502	502	502	502	502	502	502	502	502
	150	150	150	150	200	200	150	150	200	200
	90	135	161	185	202	222	156	177	191	209
Pa	10 - 14	10 - 14	10 - 14	10 - 14	10 - 14	10 - 14	10 - 14	10 - 14	10 - 14	10 - 14
kW Total	8,2	8,2	8,2	9,6	11	12,5	8,2	9,6	11	12,5
kW Nominal	6,4	6,4	6,4	7,5	8,7	9,5	6,4	7,5	8,7	9,54
	230	230	230	275	320	350	230	275	320	350
	246	246	246	296	296	296	246	296	296	296
	554	554	554	654	754	854	554	654	754	854
	367	367	367	367	367	367	367	367	367	367
	432	432	432	482	482	482	432	482	482	482
	624	624	624	724	824	924	624	724	824	924
	500	500	500	500	500	600	500	600	600	600
	85,16	85,16	85,16	86,10	85,72	85,28	85,16	86,10	85,72	85,28

FERLUX . E S

CARACTERÍSTICAS TÉCNICAS

Cotas y medidas en mm / Heights and sizes in mm.
 Ferlux se reserva el derecho a modificar cualquier modelo de este catálogo sin previo aviso.
 Cotas a título orientativo.

	Alto		Salida Ø humos	kW Total	Potencia total		Alto cámara combustión		Alto cristal
	Ancho		Peso (kg)	kW Nominal	Potencia nominal		Ancho cámara combustión		Ancho cristal
	Profundidad	Pa	Depresión salida de humos		Volumen calefactable		Profundidad cámara de combustión		Longitud leños
									Rendimiento

CARACTERÍSTICAS TÉCNICAS

GAMA INSERTABLES



	TEIDE 70	TEIDE 80	TEIDE 90	TEIDE 100	F 800	F 900	F 1000	F 1100	PANORAMIC 70 2C	PANORAMIC 70 3C	PANORAMIC 90 2C	PANORAMIC 90 3C	GALAXY	TAURUS
	541	541	541	541	614	614	654	654	545	545	545	545	569	569
	680	780	880	980	802	902	1002	1102	735	705	916	886	817	1017
	490	490	490	490	461	461	461	461	450	450	450	450	466	466
	150	150	150	150	150	150	200	200	150	150	200	200	150	200
	95	104	114	128	118	128	153	170	107	107	131	131	111	138
Pa	10 - 14	10 - 14	10 - 14	10 - 14	10 - 14	10 - 14	10 - 14	10 - 14	10 - 14	10 - 14	10 - 14	10 - 14	10 - 14	10 - 14
kW Total	8,2	9,6	11	12,5	9,4	11,8	14,1	16,5	10,6	10,6	13,1	13,1	15,0	16,3
kW Nominal	6,4	7,5	8,7	9,54	8,10	10,09	12,02	14,11	9,02	9,02	11,14	11,14	12,1	12,8
	230	275	320	350	300	375	450	540	345	345	420	420	314	333
	296	296	296	296	384	384	424	424	338	338	338	338	280	280
	554	654	754	854	684	784	884	984	637	637	818	818	679	879
	367	367	367	367	348	348	348	348	335	335	335	335	326	326
	482	482	482	482	552	552	592	592	frontal: 491 lateral: 489	frontal: 491 lateral: 489	frontal: 491 lateral: 489	frontal: 491 lateral: 489	464	464
	624	724	824	924	746	846	946	1046	frontal: 707 lateral: 357	frontal: 707 lateral: 357	frontal: 888 lateral: 357	frontal: 888 lateral: 357	738	938
	500	500	600	600	500	500	600	700	500	500	500	500	500	500
	85,16	86,10	85,72	85,28	85,92	85,71	85,13	85,64	85,05	85,05	85,16	85,16	80,5	78,7

FERLUX . E S

CARACTERÍSTICAS TÉCNICAS

Cotas y medidas en mm / Heights and sizes in mm.
Ferlux se reserva el derecho a modificar cualquier modelo de este catálogo sin previo aviso.
Cotas a título orientativo.

Alto	Salida Ø humos	kW Total Potencia total	Alto cámara combustión
Ancho	Peso (kg)	kW Nominal Potencia nominal	Ancho cámara combustión
Profundidad	Pa Depresión salida de humos	Volumen calefactable	Profundidad cámara de combustión
			Alto cristal
			Ancho cristal
			Longitud leños
			Rendimiento

CARACTERÍSTICAS TÉCNICAS

GAMA INSERTABLES



GAMA TERMOCHIMENEAS



GAMA ESTUFAS



	SIRIS	IRON	KALIO	MILOS	AFAR LEÑERO	AFAR PIE CENTRAL	AFAR PATAS	K80	K100	DANA	MILA
	520	551	556	579	924	895	777	1339	1192	791	791
	696	690	716	795	713	713	713	917	1102	620	620
	465	465	489	475	471	471	471	666	671	468	468
	200	200	200	200	200	200	200	250	250	150	150
	140,5	140,5	141	142	214	193	210	237	262	103	103
Pa	10 - 14	10 - 14	10 - 14	10 - 14	10 - 14	10 - 14	10 - 14	10 - 14	10 - 14	10 - 14	10 - 14
kW Total	15,9	15,9	15,9	15,9	15,9	15,9	15,9	31,1 / 20,5 kW Total / kW T.Agua	45,9 / 20,2 kW Total / kW T.Agua	8,4	8,4
kW Nominal	12,4	12,4	12,4	12,4	12,4	12,4	12,4	24,2 / 15,9 kW / kW Agua	38,5 / 16,9 kW / kW Agua	7,21	7,21
	323	323	323	323	323	323	323	630	1001	250	250
	311	365	365	365	379	379	379	514	519	287	287
	622	622	622	622	603	603	603	785	1015	544	544
	294	294	294	294	335	335	335	420	427	379	379
	319	380	484	380	319	319	319	535	499	-	-
	618	610	646	610	618	618	618	730	969	-	-
	500	500	500	500	500	500	500	500	500	500	500
	78,2	78,2	78,2	78,2	78,2	78,2	78,2	77,7	83,8	86,33	86,33

FERLUX . E S

CARACTERÍSTICAS TÉCNICAS

Cotas y medidas en mm / Heights and sizes in mm.
Ferlux se reserva el derecho a modificar cualquier modelo de este catálogo sin previo aviso.
Cotas a título orientativo.

	Alto		Salida Ø humos	kW Total	Potencia total		Alto cámara combustión		Alto cristal
	Ancho		Peso (kg)	kW Nominal	Potencia nominal		Ancho cámara combustión		Ancho cristal
	Profundidad	Pa	Depresión salida de humos		Volumen calefactable		Profundidad cámara de combustión		Longitud leños
									Rendimiento

CARACTERÍSTICAS TÉCNICAS

GAMA HORNO



GAMA BARBACOAS



	FORNO VISTO	FORNO ENCASTRABLE	FORNO LEÑERO	PRACTIC 80	PATIO	FIESTA	VERBENA	JARDÍN	SERIE S Modelo 70	SERIE S Modelo 80	SERIE S Modelo 100
	1123	1123	1562	1209	2131	1035	663	646	1170	1244	1407
	761	742	761	870	727	727	727	727	780	870	1080
	595	566	595	620	446	446	446	446	594	594	659
	200	200	200	250	-	-	-	-	200	250	300
	210	193	238	230	95,8	66,8	59,1	56,6	112,2	127,2	189,3
Pa	10 - 14	10 - 14	10 - 14	10 - 14					10 - 14	10 - 14	10 - 14
kW Total	18,6	18,6	18,6	-					-	-	-
kW Nominal	14,5	14,5	14,5	-					-	-	-
	378	378	378	-					-	-	-
	342	342	342	516					538	598	648
	633	633	633	785					700	790	1000
	504	504	504	503					460	460	523
	Sup: 321 Inf: 329	Sup: 321 Inf: 329	Sup: 321 Inf: 329	494 (2 uds)					-	-	-
	Sup: 562 Inf: 561	Sup: 562 Inf: 561	Sup: 562 Inf: 561	312 (2 uds)					-	-	-
	500	500	500	500					500	500	500
	77,9	77,9	77,9	-							

FERLUX . E . S

CARACTERÍSTICAS TÉCNICAS

A 554 x B 513 x C 359 A 554 x B 513 x C 359 A 554 x B 513 x C 359 A 593 x B 440 x C 223

Cotas y medidas en mm / Heights and sizes in mm.
 Ferlux se reserva el derecho a modificar cualquier modelo de este catálogo sin previo aviso.
 Cotas a título orientativo.

Alto	Salida Ø humos	kW Total Potencia total	Alto cámara combustión
Ancho	Peso (kg)	kW Nominal Potencia nominal	Ancho cámara combustión
Profundidad	Pa Depresión salida de humos	Volumen calefactable	Profundidad cámara de combustión
			Alto cristal
			Ancho cristal
			Longitud leños
			Rendimiento



Chimeneas y Biomasa FERLUX, S.A.
Parque Empresarial El Pólear, Parc. 1
29313 Villanueva del Trabuco
MÁLAGA (España)
Tel. +34 952 03 11 17

FERLUX se reserva el derecho a modificar
cualquier modelo de este catálogo sin
previo aviso. Cotas a título orientativo.

ferlux.es

Distribuidor autorizado